

STANLEY®

Pneumatic tools

160157XSTN







Manuale istruzioni	I
Instruction manual for owner's use	GB
Manuel utilisateur	F
Betriebsanleitung	D
Manual de instrucciones	E
Manual de instruções	P
Gebruiksaanwijzing	NL
Brugsanvisning	DK
Instruktionsmanual	S
Käyttöohjeet	FIN
Εγχειρίδιο οδηγιών	GR
Instrukcje obsługi	PL
Uputstvo za uporabu	HR
Priročnik z navodili	SLO
Kezelési útmutató	H
Příručka k obsluze	CZ
Návod na obsluhu	SK
Руководство по эксплуатации	RUS
Bruksanvisning	N
Kullanma talimatı	TR
Manual de utilizare	RO
Ръководство по експлоатацията	BG
Uputstvo za upotrebu	SRB
Vartotojo vadovas	LT
Kasutaja käsiraamat	EST
Lietotāja rokasgrāmata	LV

Impact Wrench kit

STANLEY

- I** Avvitatore pneumatico ad impulso
- GB** Air Impact wrench
- F** Clés à chocs pneumatique
- D** Druckluft-Schlagschrauber
- E** Llave de impacto
- P** Aparafusadora Impacto
- NL** Pneumatische slagmoersleutel
- DK** Slagnøgle
- S** Trycklufts muttterdragarset
- FIN** Mutterinväännin hylsysarjalla
- GR** Αερόκλειδο
- PL** Pneumatyczny klucz
- HR** Pneumatski udarno-zatezni izvijač
- SLO** Pneumatski udarno-zatezni izvijač
- H** Ütvecsavarozó léggulcs
- CZ** Peumaticky klic
- SK** Pneumatický razový kluc
- RUS** Пневматический гайковерт ударного действия
- N** Trykkluft muttertrekker
- TR** Havalı somun sıkma
- RO** Cheie pneumatică
- BG** Пневматичен ударен гайковерт, накрайник
- SRB** Pneumatski udarni zavrtač
- LT** Smūginis veržliasūkis
- EST** Löök-mutrikeeraja
- LV** Pneimatiskā uzgriežņu atslēga

			
2,6 kg 5,7 lbs	200 L/min. 7 cfm	4600 r.p.m.	6 bar 87 psi

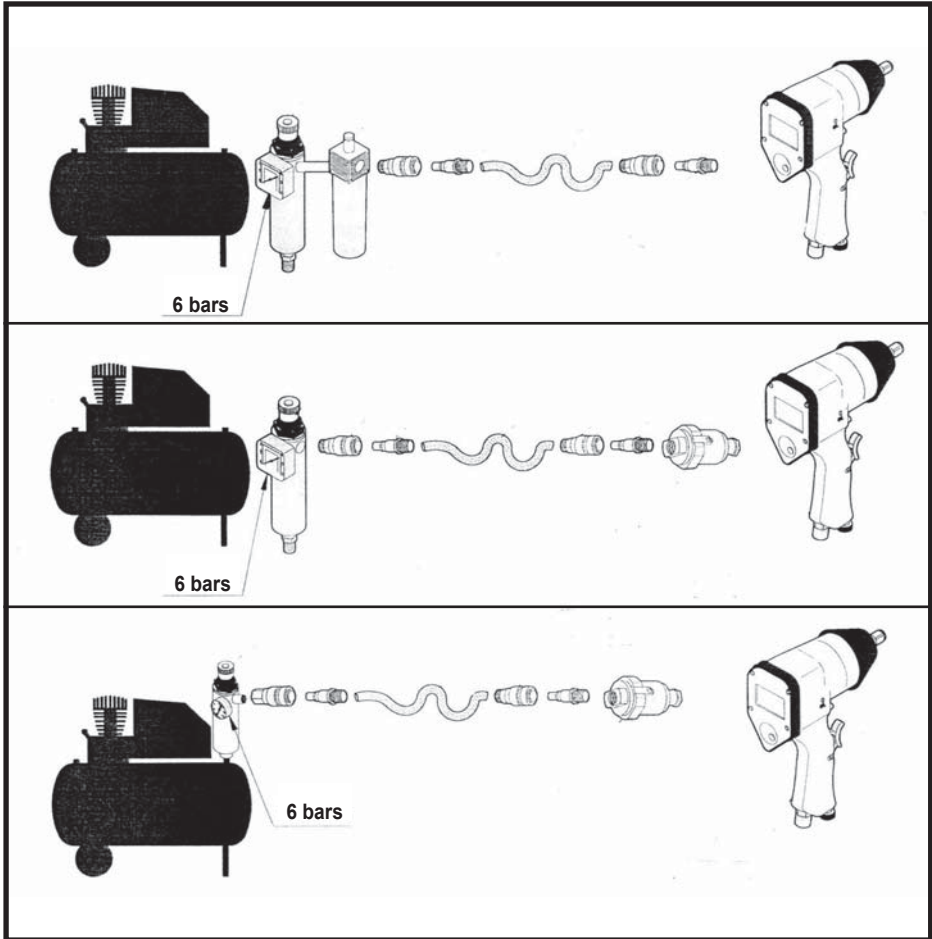

STANLEY



UTILIZZO - USE - UTILISATION - GEBRAUCH
USO - UTILIZAÇÃO - GEBRUIK - BRUG
ANVÄNDNING - KÄYTTÖ - ΧΡΗΣΗ - UŻYTKOWANIE
KORIŠTENJE - UPORABA - ALKALMAZÁS
POUŽITÍ - POUŽÍVANIE
КАК РАБОТАТЬ С ПНЕВМОИНСТРУМЕНТОМ
BRUK - KULLANIM - UTILIZARE - УПОТРЕБА
KORIŠČENJE - NAUDOJIMAS - LIETOŠANA
KASUTAMINE

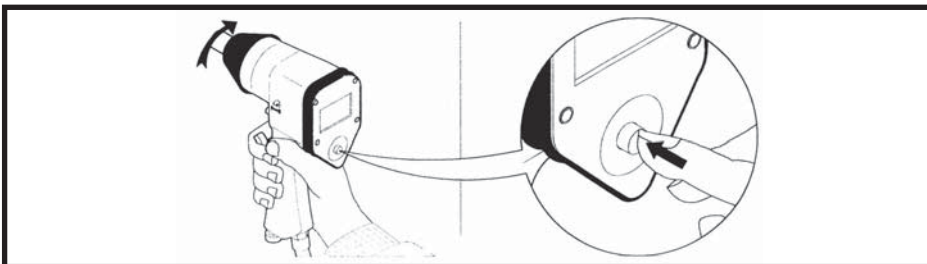
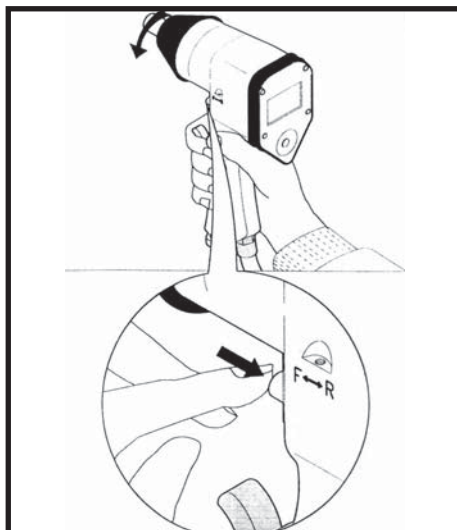

A	
1	9/10/11 mm
2	13/14/17 mm
3	19/22 mm
4	24/27 mm

6 BARS

**MANUTENZIONE - MAINTENANCE - MAINTENANCE
WARTUNG - MANTENIMIENTO - MANUTENÇÃO
ONDERHOUD - VEDLIGEHOULDELSE - UNDERHÅLL
HUOLTO - ΣΥΝΤΗΡΗΣΗ - KONSERWACJA
ODRŽAVANJE - VZDRŽEVANJE - KARBANTARTÁS
ÚDRŽBA - ÚDRŽBA
ТЕХНИЧЕСКОЕ ОБСЛУЖИВАНИЕ
VEDLIKENHOLD - BAKIM - İNTRERİNERE
ПОДДЪРЖАНЕ - ODRŽAVANJE - PRIEŽIŪRA
АРКОРЕ - HOOLDUS**

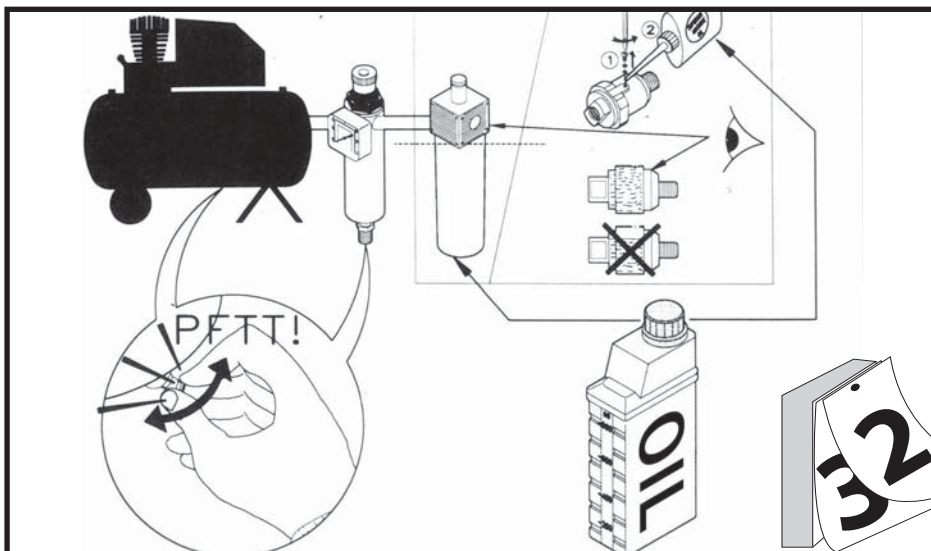
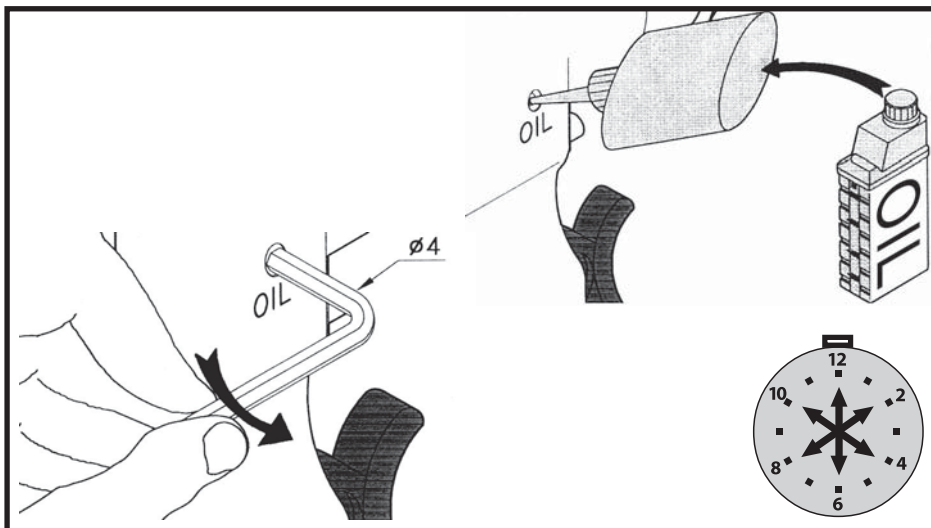

- I** LEGENDA SEGNALETICA DI SICUREZZA SUI PRODOTTI
- GB** KEY TO PRODUCT SAFETY SIGNS
- F** LEGENDE DES PICTOGRAMMES DE SECURITE FIGURANT SUR LES PRODUITS
- D** ERKLÄRUNG DER SICHERHEITSKENNEZEICHNUNG AN DEN PRODUKTEN
- E** INSCRIPCIÓN DE LA SEÑALIZACIÓN DE SEGURIDAD COLOCADA EN LOS PRODUCTOS
- P** LEGENDA DA SINALÉTICA DE SEGURANÇA NOS PRODUTOS
- NL** VERKLARING WAARSCHUWINGSSYMBOLEN OP PRODUCTEN
- DK** SIGNATURFORKLARING TIL PRODUKTERNES SIKKERHEDSSKILTNING
- S** FÖRKLARING TILL SÄKERHETSSYMBOLER PÅ PRODUKTERNA
- FIN** TUOTTEITA KOSKEVAT TURVAMERKIT
- GR** ΥΠΟΜΝΗΜΑ ΣΗΜΑΤΩΝ ΑΣΦΑΛΕΙΑΣ ΣΤΑ ΠΡΟΪΟΝΤΑ
- PL** LEGENDA ZNAKÓW OSTRZEGAWCZYCH NA WYROBACH
- HR** ZNAKOVI ZA UPOZORENJE NA PROIZVODIMA
- SLO** OPOZORILNI ZNAKI NA PROIZVODIH
- H** A TERMÉKEKEN TALÁLHATÓ BIZTONSÁGI JELZÉSEK LISTÁJA
- CZ** BEZPEČNOSTNÍ ZNAČENÍ NA VÝROBKÁCH
- SK** LEGENDA: BEZPEČNOSTNÉ OZNAČENIA NA VÝROBKOCH
- RUS** УСЛОВНЫЕ ПРЕДУПРЕДИТЕЛЬНЫЕ ЗНАКИ ПО БЕЗОПАСНОСТИ РАБОТЫ С ИЗДЕЛИЯМИ
- N** SIKKERHETSTEGNFORKLARING PÅ PRODUKTENE
- TR** ÜRÜNLER HAKKINDA GÜVENLİK TALİMATLARI LEJANDI
- RO** LEGENDA INDICATOARELOR DE SECURITATE APLICATE PE PRODUSE
- BG** ЛЕГЕНДА НА ЗНАЦИТЕ ЗА БЕЗОПАСНОСТ ВЪРХУ ИЗДЕЛИЯТА
- SRB** UPOZORAVAJUĆE NAZNAKE O BEZBEDNOSTI PROIZVODA
- LT** SUTARTINIAI ĮSPĖJAMIEJI ŽENKLAI DĖL DARBO SAUGUMO SU GAMINIAIS
- EST** OHUTUSNÕUDED
- LV** PRODUKTU DROŠĪBAS NORĀDĪJUMA ZĪMJU SARAKSTS



- I** Leggere attentamente il manuale d'istruzioni prima dell'uso
- GB** Before use, read the handbook carefully
- F** Lire attentivement le Manuel Opérateur avant toute utilisation
- D** Vor Inbetriebnahme Gebrauchsanleitung aufmerksam lesen
- E** Leer atentamente el manual de instrucciones antes de usar el equipo
- P** Ler com atenção o manual de instruções antes do uso
- NL** Lees vóór gebruik aandachtig de handleiding door
- DK** Læs omhyggeligt instruktionsmanualen før brug
- S** Läs bruksanvisningen noggrant före användning
- FIN** Lue käyttöopas huolellisesti ennen käyttöä
- GR** Διαβάστε προσεκτικά το εγχειρίδιο οδηγιών πριν από τη χρήση
- PL** Przed użyciem należy dokładnie zapoznać się z instrukcjami obsługi
- HR** Prije upotrebe pažljivo pročitajte upute za upotrebu
- SLO** Pred uporabo, pazljivo preberite navodila za uporabo
- H** Használat előtt figyelmesen olvassa el a kézikönyvet
- CZ** Před zahájením práce si pozorně přečtěte příručku pro použití
- SK** Pred použitím výrobku si pozorne prečítajte návod na jeho použitie
- RUS** Перед тем, как приступить к работе, внимательно прочитайте инструкцию по эксплуатации
- N** Les nøye bruksanvisningen før bruk
- TR** Kullanımdan önce kullanim kılavuzunu dikkatlice okuyunuz
- RO** Cititi cu atentie manualul de instructiuni înainte de utilizare!
- BG** Внимателно прочетете ръководството по експлоатация преди употреба
- SRB** Pre upotrebe pažljivo pročitajte priručnik s uputstvima
- LT** Prieš imdamiesi darbo atidžiai perskaitykite naudojimo vadovėlių
- EST** Enne kasutamist lugege kasutamisyjuhend tähelepanelikult läbi
- LV** Uzmaniģi izlasiet izmantošanas instrukciju pirms produkta lietošanas



- I** Pericolo, usare prudenza
- GB** Danger, take care
- D** Danger: agir avec prudence
- F** Vorsicht, Gefahr
- E** Peligro, actuar con precaución
- P** Perigo, tomar cuidado
- NL** Gevaar, wees voorzichtig
- DK** Fare, vær forsigtig
- S** Fara - var försiktig!
- FIN** Vaara, noudata varovaisuutta
- GR** Κίνδυνος, χρησιμοποιήστε το με προσοχή
- PL** Ostrożnie, niebezpieczeństwo
- HR** Pažnja, opasnost
- SLO** Pozor, nevarnost
- H** Veszélyhelyzet, legyen óvatos
- CZ** Nebezpečí, postupujte opatrně!
- SK** Nebezpečenstvo, pracujte opatrne!
- RUS** Опасно, будьте осторожны
- N** Fare, vær forsiktig
- TR** Tehlike, dikkatle kullanınız
- RO** Pericol! Acțioanți cu prudență!
- BG** Опасност, бъдете внимателни
- SRB** Opasnost, budite na oprezu
- LT** Pavojinga, būkite atsargus
- EST** Ohtlik, olge ettevaatlik
- LV** Esiet uzmanīgi - lietojiet produktu piesardzīgi
- I** Protezione obbligatoria dell'udito, della vista e delle vie respiratorie
- GB** Hearing, sight and respiratory protection must be worn
- F** Port obligatoire de protections auditives, oculaires et des voies respiratoires
- D** Gehörschutz, Augenschutz und Atemschutz sind obligatorisch vorgeschrieben
- E** Protección obligatoria de los oídos, de la vista y de las vías respiratorias
- P** Proteção obrigatória do ouvido, da vista e das vias respiratórias
- NL** Verplichte bescherming van oren, ogen en luchtwegen
- DK** Obligatorisk beskyttelse af hørelse, syn og luftveje
- S** Hörselskydd, skyddsglasögon och andningsmask obligatorisk
- FIN** Käyttävä kuulosuojaimia, suojalaseja ja hengityksensuojaimia
- GR** Υποχρεωτικό προστατευτικό ακοής, όρασης και αναπνευστικού συστήματος
- PL** Obowiązkowo zabezpieczyć słuch, wzrok i drogi oddechowe
- HR** Obavezna zaštita oćiju, dišnih puteva i sluha
- SLO** Obvezna zaščita oči, dihal in sluha
- H** A légutak, a látás és a hallás védelme kötelező
- CZ** Povinnost chránit sluch, oči a dýchací cesty.
- SK** Povinná ochrana sluchu, zraku a dýchacích ciest!
- RUS** Обязательная защита ушей, лица и дыхательных путей
- N** Obligatorisk å ta i bruk hørselsvern, vernebriller og pustemaske
- TR** Mecburiyetle, görme ve solunum yolları koruması
- RO** Echipament de protecție obligatoriu pentru urechi, ochi și căi respiratorii
- BG** Задължителни средства за защита на слуха, зрението и дихателните пътища
- SRB** Obavezna zaštita sluha, vida i dišnih puteva
- LT** Privaloma ausų, veido ir kvėpavimo takų apsauga
- EST** Kulmis-, nägemis- ning hingamisteede kaitse on kohustuslik.
- LV** Obligāta dzirdes, redzes un elpošanas ceļu aizsardzība

Dichiarazione di conformità CE - Declaration of compliance EEC - Déclaration de conformité CE - EG Konformitätserklärung
Declaración de conformidad CE - Declaração de conformidade CE - Verklaring van overeenstemming EEG - CE-Overensstemmelseserklæring
Försäkran om CE-överensstämmelse - CE Vaatimustenmukaisuusvakuutus - Δήλωση συμμορφωσης CE - Oświadczenie o zgodności KE - Izjava o skladnosti
direktivama EZ - Izjava o skladnosti ES - EK Megfelelési nyilatkozat - ES Prohlášení o shodě - Prehlásenie ES o zhode - Декларация о соответствии нормам
EO - EF-överensstemmelseserklæring - AT угуулук баян - Declarație de conformitate CE - Декларация за съответствие по стандарт на EO
Izjava o skladnosti propisima EZ - Deklaracija dėl EB reikalavimų vykdymų - Vastavusdeklaratsioon EK - Paziņojums par atbilstību EK prasībām

NOI DICHIARIAMO CHE LA COSTRUZIONE DEL SEGUENTE PRODOTTO - WE DECLARE THAT THE FOLLOWING PRODUCT - LA SOCIÉTÉ DECLARE QUE
LA CONSTRUCTION DU PRODUIT SUIVANT - WIR ERKLÄREN HIERMIT, DASS DIE KONSTRUKTION DES NACHFOLGEND AUFGEFÜHRTEN PRODUKTES
NOSOTROS DECLARAMOS QUE LA CONSTRUCCIÓN DEL SIGUIENTE PRODUCTO - NÓS DECLARAMOS QUE A CONSTRUÇÃO DO PRODUCTO SEGUINTE
WIJ VERKLAREN DAT DE CONSTRUCTIE VAN ONDERSTAAND PRODUCT - VI ERKLÄRER, AT KONSTRUKTIONEN AF NEDENSTÅENDE PRODUKT
VI FÖRSÄKRAR ATT KONSTRUKTIONEN HOS FÖLJANDE PRODUKT - VAKUUTAMME, ETTÄ SEURAAVA TUOTE ON VALMISTETTU
ΕΜΕΙΣ ΔΗΛΩΟΥΜΕ ΟΤΙ Η ΚΑΤΑΣΚΕΥΗ ΤΟΥ ΠΑΡΑΚΑΤΩ ΠΡΟΪΟΝΤΟΣ - OŚWIADCZAMY, ŻE BUDOWA NASTĘPUJĄCEGO WYROBU
MI POTVRĐUJEMO DA JE OVAJ PROIZVOD KONSTRUIRAN - IZJAVLJAMO, DA JE V NADALJEVANJU NAVEDEN PROIZVOD
KJUELENTJŪK, HOGY AZ ALÁBBI TERMÉK SZERKEZETE - PROHLÁŠUJEME, ŽE VÝROBA TOHOTO VÝROBKU - PREHLASUJEME, ŽE VÝROBA TOHOTO VÝROBKU ЗАРЯВЛЯЕМ, ЧТО
KONCTPYKЦИЯ ИЗДЕЛИЯ - VI ERKLÄRER AT KONSTRUKTSJONEN AV DET FÖLGENDE PRODUKTET - AŞAŢIŢEA BELTIRILEN ŪRŪN İMALININ
SE DECLARĂ CĂ DIN PUNCT DE VEDERE CONSTRUCTIV PRODUSUL - ДЕКЛАРИРАМЕ, ЧЕ ИЗРАБОТВАНОТО НА СЛЕДЯЩАЯ ПРОДУКТ
MI POTVRĐUJEMO DA JE OVAJ PROIZVOD KONSTRUISAN - PAREIŠKIAME, KAD ŠIS PRODUKTAS - KINNITAME, ET JÄRGMINE TOODE
MÉS PAZIŅOJAM, KA SEKOJOŠAIS PRODUKTS

160157XSTN

Avvitatore pneumatico ad impulso - Air Impact wrench - Clés à chocs pneumatique - Druckluft-Schlagschrauber - Llave de impacto - Aparafusadora Impacto
Pneumatische slagmoersleutel - Slagnoegel - Trykkluffs mutterdragarset - Muttertvännänin hylsyrjarjala - Αερόκλειδο - Pneumatyczny klucz
Pneumatski udarno-zatezni izvijač - Pneumatski udarno-zatezni izvijač - Utvecsavarozó léghulcs - Pneumatyczny klucz - Pneumatyczny razowy klucz
Пневматический гайковерт ударного действия - Trykkluff muttertrekker - Navali somun sikma - Cheie pneumatică
Пневматичен ударен гайковерт, накрайник - Pneumatski udarni zavrtač - Smūginis veržiasūkis - Löök-mutrikeeraja - Pneumatiskă uzgrieznă atslēga

È CONFORME ALLE SEGUENTI DISPOSIZIONI - WAS BUILT IN COMPLIANCE WITH THE FOLLOWING DISPOSITIONS
EST CONFORME AUX DISPOSITIONS SUIVANTES - MIT DEN FOLGENDEN VORSCHRIFTEN ÜBEREINSTIMMT
ESTÁ CONFORME CON LAS SIGUIENTES DISPOSICIONES - ESTÁ EM CONFORMIDADE COM AS SEGUINTES DISPOSIÇÕES
IN ÖVERENSTEMMING IS MET DE VOLGENDE BEPALINGEN - OPFYLDER FÖLGENDE FÖRSKRIFTER
ÄR I ÖVERENSSTÄMMELSE MED FÖLJANDE FÖRESKRIFTER - ALLAQLEVIEN SÄÄDÖSTEN MUKAISISTI - ΣΥΜΜΟΡΦΩΝΗΤΕ ΜΕ ΤΙΣ ΑΚΟΛΟΥΘΕΣ ΔΙΑΤΑΞΕΙΣ
JEST ZGODNA Z NIŻEJ WYMIENIONYMI NORMATAMI - U SUKLADU SA SLJEDEĆIM PROPISIMA - V SKLADU S SLEDEĆIMI ODRĘBAMI
MEGFELELŐ AZ ALÁBBI RENDELETEKNEK - JE V SÓLADU S NÁSLEDUJÍCIMI SMĚRNICEMI - JE V SÚLADÉ S NÁSLEDOVÝMI SMERNICAMI
ОТВЕЧАЕТ ТРЕБОВАНИЯМ СЛЕДУЮЩИХ НОРМАТИВОВ - ER I ÖVERENSSTÄMMELSE MED FÖLGENDE BESTÄMMELSER
IZLEYEN KURALLARA UYGUNLUĞUNU BEYAN EDERİZ - A FOST EXECUTAT CONFORM DISPOZIȚIILOR
Е В СЪОТВЕТСТВИЕ СЪС СЛЕДНИТЕ РАЗПОРЕДБИ - U SKLADU SA SLEDEĆIM PROPISIMA - PAGAMINTAS, REMANTIS SEKANČIOMIS DIREKTYVOMIS
ON VALMISTETUD KOOSKÖLAS JÄRGMISTE DIREKTIIVIDEGA - TIKÁ IZGATAVOTS ATBLISTOŠI SEKOJOŠAJAM DIREKTIVĀM

2006/42/EC

Standard: EN 792-6

ED AUTORIZIAMO - AND WE AUTHORIZE - ET NOUS AUTORISONS - UND WIR GENEHMIGEN - Y AUTORIZAMOS - E AUTORIZAMOS - EN WIJ GEVEN
TOESTEMMING - HERVED GODKENDER VI - OCH VI GODKÄNNER - JA ANNAMME LUVAN - ΚΑΙ ΕΞΟΥΧΙΟΔΟΤΟΥΜΕ - UPOWAŻNIAMY - I OVLAŠUJEMO
IN DOVOLJUJE SE, DA SE - ES FELHATALMAZZUK - A POVOLJUJEME - A AUTORIZUJEME - I PAZPEŠAEM - OG VI AUTORISERER - VE YETKILİ KILMAKTAYIZ
SI AUTORIZĂM - ДАВА СЕ РАЗПЕШЕНИЕ - I OVLAŠUJEMO - IR UDODAME LEIDIMĀ - JA VOLITAME - UN MÉS PILNVAROJAM

AMANTE GAETANO - via Einaudi, 6 - Robassomero (TO) 10070 ITALY

A COSTITUIRE IL FASCICOLO TECNICO PER NOSTRO CONTO - TO DRAW UP THE TECHNICAL FILE ON OUR BEHALF - À RÉALISER LE FASCICULE TECHNIQUE
POUR NOTRE COMPTE - DIE TECHNISCHE BROSCHÜRE AUF UNSERE RECHNUNG ZU GRÜNDEN - LA CREACIÓN DEL EXPEDIENTE TÉCNICO A NUESTRO
NOMBRE - A FORMAR O FASCÍCULO TÉCNICO POR NOSSA CONTA - HET TECHNISCHE DOSSIER NAMENS ONS OP TE STELLEN - OPRETTELSE AF DET TEKNISKE
HÆFTE PÅ VORES VEGNE - ATT SKAPA DEN TEKNISKA DOKUMENTATIONEN Å VÅRA VÅGNAR - TEKNISEN ORPAAN LAATIMISELLE PUOLESTAMME
NA ΔΗΜΙΟΥΡΓΗΣΕΙ ΤΟ ΤΕΧΝΙΚΟ ΦΑΚΕΛΟ ΠΑ ΛΟΓΑΡΙΑΣΜΟ ΜΑΣ - DO WYKONANIA DLA NAS TECZKI TECHNICZNEJ - FORMIRANJE DOKUMENTIKIH UPUTA ZA NAŠ
RAČUN - NA NAŠ RAČUN IZDELA POPOLNO TEHNIČNO DOKUMENTACIJO - HOGY RÉSZŰNKRE ELKÉSZÍTSE A MŰSZAKI DOKUMENTÁCIÓT
VYTVOŘIT TECHNICKOU SLOŽKU NA NAŠ ŪČET - VYTVOŘIT TECHNICKŪ ZLOŽKU NA NAŠ ŪČET - СОСТАВЛЯТЬ ТЕХНИЧЕСКУЮ БРОШЮРУ ВМЕСТО НАС
TIL Å UTFORME DEN TEKNISKE DOKUMENTASJONEN FOR OSS - BIZIM HESABIMIZA TEKNİK BİR FASIKŪLŪN OLUSTURULMASINA - SĂ SE REALIZEZE PENTRU NOI
BROȘURA TEHNICĂ - ЗА СЪСТАВЯНЕ НА ТЕХНИЧЕСКО РЪКОВОДСТВО ОТ НАШЕ ИМЕ - PRAVLJENJE TEHNIČNIKIH UPUTSTAVA PO NAŠEM NALOGU
MUMS PARENGTI TEHNIJNĀ APRĀŠĀ - MEIE NIMEL TEHNILISE BROŠŪURI KOOSTAMIST - IZSTRĀDĀT MŪSU VĀRDĀ TEHNISKO INFORMĀCIJU

Gaetano Amante
Gaetano Amante

Robassomero 01/04/2010

Consigliere delegato - Deputy director - Conseiller délégué - Geschäftsleitung - Consejero delegado - Conselheiro delegado
Gemachtigd lid van de Raad van Bestuur - Juridisk ombud - Juridiskt ombud - Varaohjaja - Πληρεξούσιος διαχειριστής
Pelnomocnik - Zastupnik - Zastopnik - A vállalat tanácsosa - Pověřený poradce - Poverený Poradca - Уполномоченный советчик - Autorisert tekniker
Yönetim kurulu başkanı - Consilier delegat - Упълномощен съветник - Zastupnik - Administratorius - Delegeeritud nbnik - Pilnvarots padomdevējs

Manufactured under license by:
Nu Air Compressors And Tools S.p.A.
via Einaudi 6, 10070 Robassomero (TO) Italy
Stanley® is a registered trademark of The Stanley Works or its
affiliates and is used under license.

N.



9039275