

Szlifierka prosta PRAa 40C

INSTRUKCJA ORYGINALNA



Przed przystąpieniem do użytkowania wyrobu konieczne jest dokładne zaznajomienie się z treścią niniejszej instrukcji, a następnie jej ścisłe przestrzeganie

www.celma.com.pl



Nasza firma już prawie od 50 lat produkuje i oferuje szeroki asortyment elektronarzędzi profesjonalnych, przeznaczonych dla zakładów przemysłowych oraz warsztatów rzemieślniczych.

WSTĘP

Prawidłowa, niezawodna i bezpieczna praca szlifierką prostą obwodową PRAa 40C jest uzależniona głównie od prawidłowej eksploatacji. Dlatego w interesie użytkownika jest dokładne zapoznanie się z treścią niniejszej instrukcji i przestrzeganie wszystkich uwag i zaleceń w niej zawartych. Za szkody powstałe na skutek nieprzestrzegania zaleceń niniejszej instrukcji producent i serwis nie przyjmują odpowiedzialności. Informacje na które pragniemy zwrócić szczególną uwagę Państwa, zostały napisane wytłuszczoną czcionką i są poprzedzone znakiem „*”.

CHARAKTERYSTYKA SZLIFIERKI I WYPOSAŻENIA

Szlifierka prosta obwodowa PRAa 40C służy do szlifowania powierzchni po obróbce zgrubnej za pomocą ściernic tarczowych i trzpieniowych. Ergonomicznie ukształtowany korpus oraz niewielki ciężar sprawiają, że szlifierka jest pewnie trzymana w rękę i można nią swobodnie operować. Napęd z silnika przenoszony jest poprzez sprzęgło kłowe na wrzeciono, w którym za pomocą tulejki zaciskowej mocuje się ściernice. Powietrze chłodzące zasysane jest przez otwory w osłonie tylnej i wyrzucane przez otwory w tarczy łożyskowej. Osłona tylna mocowana jest jednym wkrętem co umożliwi łatwą wymianę szczotek elektrografitowych. Na górnej powierzchni korpusu szlifierki znajduje się ergonomicznie ukształtowana przesuwka, służąca do włączania i wyłączenia szlifierki. Jeżeli przesuwka znajduje się w pozycji przedniej (I) szlifierka jest załączona. Naciśnięcie na końcową część przesuwyki wywołuje samoczynny jej powrót do pozycji końcowej (0) co powoduje wyłączenie szlifierki. Powyższe rozwiązania techniczne sprawiają, że szlifierka prosta obwodowa PRAa 40C zapewnia efektywną, dokładną i bezpieczną pracę.

Przed przystąpieniem do użytkowania szlifierki zalecamy dokładne zapoznanie się z treścią niniejszej instrukcji.

Szlifierka prosta obwodowa PRAa 40C wyposażona jest w:

-uchwyty szlifierski

- dwa klucze płaskie S17 o długości 145 mm

PARAMETRY TECHNICZNE PRAa 40C

Napięcie, częstotliwość	230V, 50 Hz
Moc znamionowa	510 W
Prąd znamionowy	2,35 A
Znam. prędkość obrot. (n_0)	30000 1/min
Maks. średn. ściernic:	
- trzpieniowych o dop. prędk. obwod.	
— 45 m/s	25 mm
— 35 m/s	16 mm
- tarczowych o dop. prędk. obwod.	
— 80 m/s	40 mm
— 50 m/s	30 mm
— 35 m/s	20 mm
Maks. grub. ściernicy tarcz.	10 mm
Średnica tulejki zaciskowej	6 mm
Klasa ochronności	II
(urządzenie nie wymaga uziemienia)	

Wymiary gabarytowe

(dł x wys x szer) 395x75x72mm

Masa 1,7 kg



Szlifierki proste obwodowe PRAa 40C spełniają wymagania Dyrektywy UE.

ZAKŁAD ZASTRZEGA SOBIE PRAWO DOKONYWANIA ZMIAN KONSTRUKCYJNYCH.

* Załącznikiem do niniejszej Instrukcji Obsługi jest: Karta Gwarancyjna.

WARUNKI BEZPIECZNEJ PRACY SZLIFIERKĄ

WARUNKI BEZPIECZNEJ PRACY

 **OSTRZEŻENIE** Należy przeczytać wszystkie ostrzeżenia dotyczące bezpieczeństwa użytkowania oznaczone symbolem  i wszystkie wskazówki dotyczące bezpieczeństwa użytkowania.

OGÓLNE OSTRZEŻENIA DOTYCZĄCE BEZPIECZEŃSTWA UŻYTKOWANIA SZLIFIEREK

Wskazówki bezpieczeństwa dotyczące szlifowania, szlifowania papierem ściernym, pracy z użyciem szczotek drucianych i przecinania ściernicą

a) Niniejsze elektronarzędzie może być stosowane jako szlifierka do szlifowania ściernicą. Należy

stosować się do wszystkich wskazówek bezpieczeństwa, instrukcji, opisów i danych, dostarczonych wraz z elektronarzędziem. *Niestosowanie się do poniższych zaleceń może stwarzać niebezpieczeństwo porażenia prądem, pożaru i/lub ciężkich obrażeń ciała.*

c) Nie należy używać osprzętu, który nie jest przewidziany i polecany przez producenta specjalnie do tego urządzenia. *Fakt, że osprzęt daje się zamontować do elektronarzędzia, nie jest gwarantem bezpiecznego użycia.*

d) Dopuszczalna prędkość obrotowa stosowanego narzędzia roboczego nie może być mniejsza niż podana na elektronarzędziu maksymalna prędkość obrotowa. *Narzędzie robocze, obracające się z większą niż dopuszczalna prędkością, może się złamać, a jego części odprysnąć.*

e) Średnica zewnętrzna i grubość narzędzia roboczego muszą być odpowiednie dla niniejszej szlifierki. *Narzędzia robocze o niewłaściwych wymiarach mogą być niewystarczająco osłonięte lub kontrolowane.*

f) Narzędzia robocze z wkładką gwintowaną muszą dokładnie pasować na gwint na wrzecionie. W przypadku narzędzi roboczych, mocowanych przy użyciu kołnierza, średnica otworu narzędzia roboczego musi być dopasowana do średnicy kołnierza. *Narzędzia robocze, które nie są dokładnie osadzone na elektronarzędziu, obracają się nierównomiernie, wibrują i mogą spowodować utratę kontroli nad elektronarzędziem.*

g) W żadnym wypadku nie należy używać uszkodzonych narzędzi roboczych. Przed każdym użyciem należy skontrolować osprzęt, np. ściernice pod kątem odprysków i pęknięć, dyski elastyczne pod kątem pęknięć, starcia lub silnego zużycia, szczotki druciane pod kątem luźnych lub złamanych drutów. W razie upadku elektronarzędzia lub narzędzia roboczego, należy sprawdzić, czy nie uległo ono uszkodzeniu, lub użyć innego, nieuszkodzonego narzędzia. Jeśli narzędzie robocze zostało sprawdzone i zamocowane, elektronarzędzie należy włączyć na minutę na najwyższe obroty, zwracając przy tym uwagę, by osoba obsługująca i osoby postronne znajdujące się w pobliżu, znalazły się poza strefą obracającego się narzędzia. *Uszkodzone narzędzia łamią się najczęściej ulegając zniszczeniu w czasie próbnym.*

h) Należy stosować wyposażenie ochronne. W zależności od rodzaju pracy, należy stosować ochronę twarzy i ochronę oczu. W razie potrzeby należy użyć maski przeciwpyłowej, środków ochrony słuchu, rękawic ochronnych lub specjalnego fartucha, chro-

niącego przed małymi cząstkami ścieranego i obrabianego materiału. Należy chronić oczy przed unoszącymi się w powietrzu ciałami obcymi, powstałymi w czasie pracy. Maska przeciwpyłowa i ochronna dróg oddechowych muszą filtrować powstający podczas pracy pył. *Oddziaływanie hałasu przez dłuższy okres czasu, może doprowadzić do utraty słuchu.*

i) Należy uważać, by osoby postronne znajdowały się w bezpiecznej odległości od strefy pracy elektronarzędzia. Każdy, kto znajduje się w pobliżu obracającego elektronarzędzia, musi stosować środki ochrony osobistej. *Odłamki obrabianego przedmiotu lub pęknięte narzędzia robocze mogą odpryskiwać i spowodować obrażenia również poza bezpośrednią strefą zasięgu.*

j) Podczas prac, przy których elektronarzędzie mogłoby natrafić na ukryte przewody elektryczne lub na własny przewód, należy je trzymać tylko za izolowaną rękoięć. *Pod wpływem kontaktu z przewodami będącymi pod napięciem, wszystkie części metalowe elektronarzędzia znajdują się również pod napięciem i mogą spowodować porażenie prądem osoby obsługującej.*

k) Przewód sieciowy należy trzymać z dala od obracających się narzędzi roboczych. *W przypadku utraty kontroli nad narzędziem, przewód sieciowy może zostać przecięty lub wciągnięty, a dłoń lub cała ręka mogą dostać się w obracające się narzędzie robocze.*

l) Nigdy nie wolno odkładać elektronarzędzia przed całkowitym zatrzymaniem się narzędzia roboczego. *Obracające się narzędzie może wejść w kontakt z powierzchnią, na którą jest odłożone, przez co można stracić kontrolę nad elektronarzędziem.*

m) Nie wolno przenosić elektronarzędzia, znajdującego się w ruchu. *Przypadkowy kontakt ubrania z obracającym się narzędziem roboczym może spowodować jego wciągnięcie i wwiercenie się narzędzia roboczego w ciało osoby obsługującej.*

n) Należy regularnie czyścić szczeliny wentylacyjne elektronarzędzia. *Wentylator silnika wciąga kurz do obudowy, a duże nagromadzenie pyłu metalowego może spowodować zagrożenie elektryczne.*

o) Nie należy używać elektronarzędzia w pobliżu materiałów łatwopalnych. *Iskry mogą spowodować ich zapłon.*

p) Nie należy używać narzędzi, które wymagają płynnych środków chłodzących. *Użycie wody lub innych płynnych środków chłodzących może dopro-*

wadzić do porażenia prądem.

Wskazówki bezpieczeństwa przy zablokowaniu narzędzia

Odrzut jest nagłą reakcją elektronarzędzia na zablokowanie lub zaczepienie obracającego się narzędzia, takiego jak ściernica, dysk elastyczny, szcotka druciana itd. Zaczepienie lub zablokowanie prowadzi do nagłego zatrzymania obracającego się narzędzia roboczego. Niekontrolowane elektronarzędzie zostanie przez to szarpnięte w kierunku przeciwnym do kierunku obrotu narzędzia roboczego. Gdy, np. ściernica zatnie się lub zakleszczy w obrabianym przedmiocie, zanurzona w materiale krawędź ściernicy, może się zablokować i spowodować jej wypadnięcie lub odrzut. Ruch ściernicy (w kierunku osoby obsługującej lub od niej) uzależniony jest wtedy od kierunku ruchu ściernicy w miejscu zablokowania. Oprócz tego ściernice mogą się również złamać. Odrzut jest następstwem niewłaściwego lub błędnego użycia elektronarzędzia. Można go uniknąć przez zachowanie opisanych poniżej odpowiednich środków ostrożności.

a) Elektronarzędzie należy mocno trzymać, a ciało i ręce ustawić w pozycji, umożliwiającej złagodzenie odrzutu. Jeżeli w skład wyposażenia standardowego wchodzi rękojeść dodatkowa, należy jej zawsze używać, aby mieć jak największą kontrolę nad siłami odrzutu lub momentem reakcji podczas rozruchu. *Osoba obsługująca urządzenie może opanować szarpnięcia i zjawisko odrzutu poprzez zachowanie odpowiednich środków ostrożności.*

b) Nie należy nigdy trzymać rąk w pobliżu obracających się narzędzi roboczych. *Narzędzie robocze może wskutek odrzutu zranić rękę.*

c) Należy trzymać się z dala od strefy, w której porusza się elektronarzędzie podczas odrzutu. *Na skutek odrzutu, elektronarzędzie przemieszcza się w kierunku przeciwnym do ruchu ściernicy w miejscu zablokowania.*

d) Szczególnie ostrożnie należy obrabiać narożniki, ostre krawędzie itd. Należy zapobiegać temu, by narzędzia robocze zostały odbite lub by się one zablokowały. Obracające się narzędzie robocze jest bardziej podatne na zakleszczenie przy obróbce kątów, ostrych krawędzi lub gdy zostanie odbite. *Może to stać się przyczyną utraty kontroli lub odrzutu.*

e) Nie należy używać pił i brzeszczotów do drewna lub

zębatach. *Narzędzia robocze tego typu często powodują odrzut lub utratę kontroli nad elektronarzędziem.*

Szczególne wskazówki bezpieczeństwa dla szlifowania i przecinania ściernicą

a) Należy używać wyłącznie ściernicy przeznaczonej dla danego elektronarzędzia i osłony przeznaczonej dla danej ściernicy. *Ściernice nie będące oprzyrządowaniem danego elektronarzędzia są niewystarczająco osłonięte i nie są bezpieczne.*

b) Tarcze szlifierskie z obniżonym środkiem należy mocować w taki sposób aby ich powierzchnia szlifująca nie wystawała poza krawędź osłony. *Niefachowo osadzona tarcza szlifierska, wystająca poza krawędź osłony nie będzie wystarczająco osłonięta.*

c) Osłona musi być dobrze przymocowana do elektronarzędzia, a jej ustawienie musi gwarantować jak największy stopień bezpieczeństwa. Oznacza to, że zwrócona do osoby obsługującej część ściernicy ma być w jak największym stopniu osłonięta. *Osłona ma chronić osobę obsługującą przed odłatkami i przypadkowym kontaktem ze ściernicą.*

d) Używać ściernic tylko do prac dla nich przewidzianych. Nie należy np. nigdy szlifować boczną powierzchnią ściernicy tarczowej do cięcia. Tarczowe ściernice tnące przeznaczone są do usuwania materiału krawędzią tarczy. *Wpływ sił bocznych na te ściernice może je złamać.*

e) Do mocowania ściernicy używać zawsze nieuszkodzonych tarcz mocujących o prawidłowej wielkości i kształcie. Odpowiednie tarcze mocujące podpierają ściernicę i zmniejszają tym samym niebezpieczeństwo jej złamania się. *Tarcze mocujące do ściernic tnących mogą różnić się od tarcz mocujących przeznaczonych do innych ściernic.*

f) Nie należy używać zużytych ściernic z większych elektronarzędzi. *Ściernice do większych elektronarzędzi nie są zaprojektowane dla wyższej liczby obrotów, występującej w mniejszych elektronarzędziach i dlatego mogą się złamać.*

OGÓLNE OSTRZEŻENIA DOTYCZĄCE

BEZPIECZEŃSTWA UŻYTKOWANIA NARZĘDZIA

 **OSTRZEŻENIE** Należy przeczytać wszystkie ostrzeżenia i wskazówki dotyczące bezpieczeństwa. Nieprzestrzeganie podanych niżej ostrzeżeń dotyczących bezpieczeństwa i wskazówek dotyczących bezpieczeństwa może być przyczyną porażenia prądem elektrycznym, pożaru i/lub poważnych

obrażeń.

⚠ Zachowaj wszystkie ostrzeżenia i wskazówki dotyczące bezpieczeństwa, aby móc skorzystać z nich w przyszłości.

1. Bezpieczeństwo w miejscu pracy

a) W miejscu pracy należy utrzymywać porządek i dobre oświetlenie. *Nieporządek i złe oświetlenie przyczynia się do wypadków.*

b) Nie należy używać elektronarzędzia w środowiskach wybuchowych, tworzonych przez łatwopalne ciecze, gazy lub pyły. *Elektronarzędzie wytwarza iskry, które mogą zapalić pył lub opary.*

c) Nie należy dopuszczać dzieci i obserwatorów do miejsc, w których używa się elektronarzędzi. *Rozproszenie uwagi może spowodować utratę kontroli nad elektronarzędziem.*

2. Bezpieczeństwo elektryczne

a) Wtyczki elektronarzędzi muszą pasować do gniazdek. Nigdy w żaden sposób nie należy przerabiać wtyczki. Nie należy używać żadnych przedłużaczy w przypadku elektronarzędzi mających przewód z żyłą uziemienia ochronnego. *Brak przeróbek we wtyczkach i gniaздkach wtyczkowych zmniejsza ryzyko porażenia prądem elektrycznym.*

b) Należy unikać dotykania powierzchni uziemionych lub zwartych z masą, takich jak rury, ogrzewacze, grzejniki centralnego ogrzewania i chłodziarki. *W przypadku dotknięcia części uziemionych lub zwartych z masą, wzrasta ryzyko porażenia prądem elektrycznym.*

c) Nie należy narażać elektronarzędzi na działanie deszczu lub warunków wilgotnych. *W przypadku przedostania się do elektronarzędzia wody, wzrasta ryzyko porażenia prądem elektrycznym.*

d) Nie należy nadwierać przewodów przyłączeniowych. Nigdy nie należy używać przewodu przyłączeniowego do przenoszenia, ciągnięcia elektronarzędzia lub wyciągania wtyczki z gniazdka. Należy trzymać przewód przyłączeniowy z daleka od źródeł ciepła, olejów, ostrych krawędzi lub ruchomych części. *Uszkodzone lub zaplątane przewody przyłączeniowe zwiększają ryzyko porażenia prądem elektrycznym.*

e) W przypadku, gdy elektronarzędzie używa się na wolnym powietrzu, przewody przyłączeniowe należy przedłużać przedłużaczami przeznaczonymi do pracy na wolnym powietrzu. *Używanie przedłużacza przeznaczonego do pracy na wolnym powietrzu zmniejsza ryzyko porażenia prądem elektrycznym.*

f) W przypadku, gdy używanie elektronarzędzia w środowisku wilgotnym jest nieuniknione, jako ochronę przed napięciem zasilania należy stosować urządzenie różnicowoprądowe (RCD). *Zastosowanie RCD zmniejsza ryzyko porażenia prądem elektrycznym.*

3. Bezpieczeństwo osobiste

a) Należy być przewidującym, obserwować co się robi i zachowywać rozsądek podczas używania elektronarzędzia. Nie należy używać elektronarzędzia, gdy jest się zmęczonym lub pod wpływem narkotyków, alkoholu lub leków. *Chwila nieuwagi podczas pracy elektronarzędziem może spowodować poważne osobiste obrażenia.*

b) Należy stosować wyposażenie ochronne. Należy zawsze zakładać okulary ochronne. *Używanie w odpowiednich warunkach wyposażenia ochronnego, takiego jak maska przeciwpyłowa, obuwie antypoślizgowe, kask lub ochronniki słuchu, zmniejszy osobiste obrażenia.*

c) Należy unikać niezamierzonego rozruchu. Przed przyłączeniem do źródła zasilania i/lub przed podłączeniem akumulatora oraz zanim podniesie się lub przeniesie się narzędzie należy upewnić się, że wyłącznik elektronarzędzia jest w pozycji wyłączony. *Przenoszenie elektronarzędzia z palcem na wyłączniku lub przyłączenie elektronarzędzia do sieci zasilającej przy załączonym wyłączniku może być przyczyną wypadku.*

d) Przed uruchomieniem elektronarzędzia należy usunąć wszystkie klucze. *Pozostawienie klucza w obracającej się części elektronarzędzia może spowodować osobiste obrażenia.*

e) Nie należy wychylać się za daleko. Należy cały czas stać pewnie i zachować równowagę. *Umożliwi to lepszą kontrolę nad elektronarzędziem w sytuacjach nieprzewidywalnych.*

f) Należy odpowiednio się ubierać. Nie należy nosić luźnego ubrania ani biżuterii. Należy utrzymywać swoje włosy, ubranie i rękawiczki z dala od części ruchomych. *Luźne ubranie, biżuteria lub długie włosy mogą zostać zaczepione przez części ruchome.*

g) Jeżeli urządzenia są przystosowane do przyłączenia zewnętrznego odciągu pyłu i pochłaniacza pyłu, należy upewnić się, że są one przyłączone i prawidłowo użyte. *Użycie pochłaniacza pyłu może zredukować zagrożenia zależne od zapylenia.*

4. Użytkowanie i troska o elektronarzędzie

a) Nie należy elektronarzędzia przeciążać. Należy stosować elektronarzędzie o mocy odpowiedniej do

wykonywanej pracy. *Właściwe elektronarzędzie umożliwi pracę lepszą i bezpieczniejszą przy obciążeniu, na jakie zostało zaprojektowane.*

b) Nie należy używać elektronarzędzia, jeżeli łącznik go nie załącza i nie wyłącza. *Każde elektronarzędzie, którego nie można załączać lub wyłączać łącznikiem, jest niebezpieczne i musi zostać naprawione.*

c) Należy odłączać wtyczkę ze źródła zasilania elektronarzędzia i/lub odłączyć akumulator przed wykonaniem każdej nastawy, wymiany części lub magazynowaniem. *Takie zapobiegawcze środki bezpieczeństwa redukują ryzyko przypadkowego rozruchu elektronarzędzia.*

d) Nieużywane elektronarzędzie należy przechowywać poza zasięgiem dzieci i nie należy pozwalać osobom nie zaznajomionym z elektronarzędziem lub niniejszą instrukcją na używanie elektronarzędzia. *Elektronarzędzia są niebezpieczne w rękach nie przeszkolonych użytkowników.*

e) Elektronarzędzia należy konserwować. Należy sprawdzać współosiowość lub zakleszczenie się części ruchomych, pęknięcia części i wszystkie inne czynniki, które mogą mieć wpływ na pracę elektronarzędzia. Jeżeli stwierdzi się uszkodzenia, należy elektronarzędzie przed użyciem naprawić. *Przyczyną wielu wypadków jest niefachowy sposób konserwacji elektronarzędzia.*

f) Narzędzia tnące powinny być ostre i czyste. *Odpowiednie utrzymywanie ostrych krawędzi narzędzi tnących zmniejsza prawdopodobieństwo zakleszczenia i ułatwia obsługę.*

g) Elektronarzędzie, wyposażenie, narzędzia robocze itp. należy stosować zgodnie z niniejszą instrukcją, biorąc pod uwagę warunki pracy i rodzaj pracy do wykonania. *Używanie elektronarzędzia w sposób, do jakiego nie jest przewidziane, może spowodować niebezpieczne sytuacje.*

5. Naprawa

a) Naprawę elektronarzędzia należy zlecać wyłącznie osobie wykwalifikowanej, wykorzystującej wyłącznie oryginalne części zamienne. *Zapewni to, że użytkowanie elektronarzędzia będzie nadal bezpieczne.*

DODATKOWE WARUNKI BEZPIECZEŃSTWA

W czasie pracy szlifierką należy przestrzegać następujących zaleceń:

- wtyczkę sznura przyłączeniowego należy wkładać i wyjmować z gniazdka sieciowego przy wyłączonym wyłączniku,

- nie należy dopuszczać do przegrzania szlifierki, stosując regularne przerwy podczas wielogodzinnej eksploatacji,

- przewód przyłączeniowy zawsze należy prowadzić z tyłu za szlifierką, zwracając uwagę, czy nie jest narażony na uszkodzenia,

- jeżeli podczas pracy nastąpi zanik napięcia w sieci, należy natychmiast ustawić wyłącznik w położeniu „wyłączony” (jest to konieczne, aby uniknąć samoczynnego włączenia się szlifierki z chwilą pojawienia się napięcia w sieci),

- nie wolno używać szlifierki, której wyłącznik jest uszkodzony,

- wszystkie naprawy oraz wymianę narzędzi roboczych szlifierki można wykonywać jedynie po wyjęciu wtyczki z gniazdka sieciowego,

- ze względu na emitowany poziom drgań, hałas oraz pył, zaleca się stosować indywidualne środki ochrony: ochronniki słuchu, okulary ochronne i rękawice,

- podczas pracy należy zachować stałą ostrożność, - przerywać pracę, jeśli cokolwiek spowoduje naszą chwilową dekoncentrację,

- Należy stosować wyłącznie ściernice spełniające warunek dopuszczalnej prędkości obwodowej (jake podano w parametrach technicznych).

- Zabrania się pracować ściernicami popękkanymi lub wyszczerbionymi.



W czasie szlifowania bezwzględnie używać okularów ochronnych.

Opis funkcjonowania



Należy przeczytać wszystkie wskazówki i przepisy. Nieprzestrzeganie wszystkich wskazówek może spowodować porażenie prądem, pożar i/lub ciężkie obrażenia ciała.

Użycie zgodne z przeznaczeniem

Elektronarzędzie przewidziane jest do szlifowania do szlifowania powierzchni po obróbce zgrubnej za pomocą ściernic tarczowych i trzpieniowych. Zastosowanie szlifierki do prac innych niż podano lub z innymi narzędziami roboczymi grozi obrażeniami osobistymi, zniszczeniem elektronarzędzia, może

także spowodować szkody rzeczowe.

Użycie niezgodne z przeznaczeniem

Nie należy obrabiać materiałów zawierających azbest. Azbest jest rakotwórczy

Nie obrabiać płyt szklanych. Szkło jest kruche a jego odpryski ostre i niebezpieczne dla użytkownika.

Nie obrabiać materiałów których pyły są łatwopalne lub wybuchowe. Podczas pracy elektronarzędziem wytwarzają się iskry, które mogą spowodować zapłon wydzielających się oparów.

INFORMACJA NA TEMAT HAŁASU I WIBRACJI

Wartości pomiarowe hałasu określono zgodnie z normą EN 60745. Określony wg skali A poziom hałasu emitowanego przez urządzenie wynosi standardowo:

poziom ciśnienia akustycznego 76,85 dB(A);

poziom mocy akustycznej 87,84 dB(A).

Niepewność pomiaru $K=3$ dB(A).



Należy stosować środki ochrony słuchu

Wartości łączne drgań (suma wektorowa dla trzech składowych kierunkowych) wyznaczone zgodnie z normą EN 60745: Szlifowanie powierzchniowe (ścieranie): wartość emisji drgań

- dla rękojści podstawowej – $a_n = 4,55 \text{ m/s}^2$,
niepewność pomiaru $K=1,89 \text{ m/s}^2$.

- dla rękojści dodatkowej – $a_n = 8,32 \text{ m/s}^2$
niepewność pomiaru $K=2,05 \text{ m/s}^2$

Podany w niniejszej instrukcji poziom drgań pomierzony został zgodnie z określoną przez normę EN 60745 procedurą pomiarową i może zostać użyty do porównywania elektronarzędzi. Można go też użyć do wstępnej oceny ekspozycji na drgania. Podany poziom drgań jest reprezentatywny dla podstawowych zastosowań elektronarzędzia. Jeżeli elektronarzędzie użyte zostanie do innych zastosowań lub z innymi narzędziami roboczymi, a także jeśli nie będzie wystarczająco konserwowane, poziom drgań może odbiegać od podanego. Podane powyżej przyczyny mogą spowodować podwyższenie ekspozycji na drgania podczas całego czasu pracy. Aby dokładnie ocenić ekspozycję na drgania, trzeba wziąć pod uwagę także okresy, gdy urządzenie jest wyłączone, lub gdy jest wprawdzie włączone, ale nie jest używane do pracy. W ten sposób łączna (obliczana na

pełny wymiar czasu pracy) ekspozycja na drgania może okazać się znacznie niższa. Należy wprowadzić dodatkowe środki bezpieczeństwa, mające na celu ochronę operatora przed skutkami ekspozycji na drgania, np.: konserwacja elektronarzędzia i narzędzi roboczych, zabezpieczenie odpowiedniej temperatury rąk, ustalenie kolejności operacji roboczych.

POŚLUGIWANIE SIĘ SZLIFIERKĄ

Ściernice należy mocować przy pomocy dwóch kluczy płaskich S17.

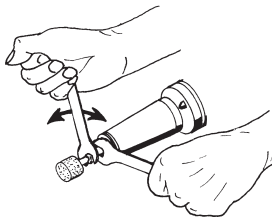

Ściernice trzpieniowe należy tak montować, aby została zachowana odległość około 10 mm od czoła tulejki zaciskowej.

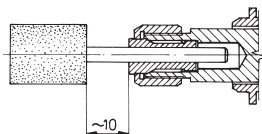

Ściernice płaskie należy mocować pomiędzy elastycznymi podkładkami.

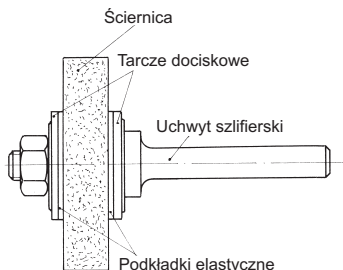

PRACA SZLIFIERKĄ

Aby rozpocząć pracę szlifierką należy:

- sprawdzić, czy wyłącznik szlifierki jest w pozycji wyłączony (pozycja „0”),
- włożyć wtyczkę przewodu przyłączeniowego do

gniazdka sieciowego (szlifierka nie wymaga uziemienia),

- uruchomić szlifierkę przez przesunięcie przesuwki do przodu (pozycja „I”).

Wyłączenie następuje po naciśnięciu na końcówką część przesuwki. Powróci ona samoczynnie do pozycji tylnej („0”) i nastąpi wyłączenie szlifierki

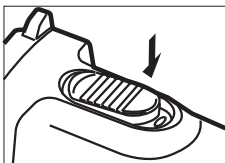

- Podczas szlifowania zwracać uwagę na równomierne prowadzenie szlifierki i stosować umiarkowany docisk ściernicy do obrabianej powierzchni.

- Stosować regularne przerwy podczas ciągłej pracy szlifierki. Wszystkie naprawy szlifierki oraz wymiany narzędzi roboczych wykonywać po wyjęciu wtyczki z gniazdka sieciowego.

Po zakończeniu pracy należy:

- wyjąć wtyczkę z gniazdka sieciowego,
- oczyścić szlifierkę z pyłu przy pomocy sprężonego powietrza, pędzla lub szmatki,
- dokonać kontroli szlifierki pod kątem ewentualnych uszkodzeń podczas pracy. Szlifierkę przechowywać w miejscu suchym i niedostępnym dla osób przypadkowych.

KONSERWACJA I PRZEGLĄDY

Po zakończeniu pracy zaleca się sprawdzenie stanu technicznego wyrobu obejmujące:

Oględziny zewnętrzne. Polegają na sprawdzeniu:

- korpusu silnika i głowicy (pęknięcia i odłamania),
- przewodu przyłączeniowego z odgiętką (pęknięcia i przecięcia izolacji, przypalenia, zdeformowane kołki wtyczki),
- działanie przesuwki (wyłącznika),
- czy nie wystąpiły uszkodzenia części mocujących narzędzia robocze.

Sprawdzenie biegu jałowego. Polega na włączeniu

wyrobu do sieci i jego zasilaniu napięciem znamionowym przez 5—10 sekund. W tym czasie należy zwrócić uwagę na:

- natychmiastowy rozruch,
- równomierną pracę,
- głośność pracy,
- iskrzenie szczotek,
- poziom drgań.

Wszelkie nieprawidłowości w działaniu elektronarzędzia zaobserwowane podczas przeglądu lub pracy, a szczególnie te objawiające się zwiększonym iskrzeniem szczotek, nadmiernym nagrzewaniem się korpusu lub wzrostem hałasu są sygnałem do oddania narzędzia do serwisu celem dokonania fachowego przeglądu lub naprawy.

- Zaleca się, żeby wszystkich przeglądów (odpłatnie), napraw i wymiany zespołów dokonywał uprawniony punkt serwisowy.

- W okresie gwarancji użytkownikowi nie wolno dokonywać demontażu i wymieniać żadnych zespołów ani części składowych szlifierki z wyjątkiem narzędzi roboczych i szczotek elektro-grafitowych.

Podczas oględzin należy również zwrócić uwagę na szczotki elektrografitowe. Jeżeli szczotki zostały uszkodzone lub zużyły się do wysokości mniejszej niż 7,5 mm (nowe szczotki mają wysokość 14 mm), należy je wymienić na nowe. Objawem zużycia szczotek jest ich iskrzenie. Gdy zużyta lub uszkodzona jest tylko jedna szczotka, należy wymienić obie. Stosować wyłącznie szczotki zalecane przez producenta (szczotka 5,4x8,5x14 nr ind. 0642-621-377).

W celu wymiany szczotek (wtyczka przewodu przyłączeniowego wyjęta z gniazdka sieciowego) należy wykonać następujące czynności:

- odkręcić wkręt mocujący osłonę tylną,
- odłączyć końcówkę konektorową linki szczotki od szczotkotrzymacza,
- odciągnąć końcówkę sprężyny spiralnej i wysunąć szczotkę;
- w identyczny sposób usunąć drugą szczotkę,
- wewnątrz szlifierki oczyścić sprężonym powietrzem z pyłu szczotkowego, a komutator przemyć benzyną ekstrakcyjną,
- osadzić nowe szczotki sprawdzając, czy przesuwają się w szczotkotrzymaczach bez zacięć i nadmiernych luzów,
- wsunąć końcówki konektorowe szczotek na wys-

tające końcówki szczotkotrzymaczy,
-założyć osłonę tylną mocującą wkretem.
W przypadku gdy zachodzi konieczność przetworzenia komutatora, szlifierkę należy oddać do punktu serwisowego.

-Po wymianie szczotek na nowe, wyrób uruchomić na biegu jałowym (bez obciążenia) na okres 15 minut w celu ich dotarcia. Jeżeli po dotarciu szczotki nadmiernie iskrzą należy wyrób oddać do naprawy w warsztacie serwisowym.

Uszczelkę w głowicy należy nasycać olejem maszynowym 68.

Należy zwracać uwagę, aby szczeliny wlotowe powietrza w osłonie tylnej i wylotowe w tarczy łożyskowej były zawsze drożne.

Obudowę szlifierki należy czyścić miękką wilgotną szmatką. Nie wolno używać środków chemicznych i płynów czyszczących.

DEKLARACJA ZGODNOŚCI nr 22/FEN/2013

Deklarujemy z pełną odpowiedzialnością, że produkt: szlifierka prosta PRAa 40C spełnia wymagania Dyrektyw UE

2006/42/WE, 2011/65/WE, 2004/108/WE wg norm:

PN EN 60745-1:2009,

PN EN 60745-2-3:2007+A11:2010,

EN 55014-1:2000+A1:2001,

EN 55014-2:1997+A1:2001,

EN 61000-3-2:2000, EN 61000-3-3:1995+A1.

Prezes Zarządu

Zygmunt Skwarło

Łódź, 12.06.2013

Dokumentacja Techniczna

Product Manager

Paulina Zawisłak

Fabryka Elektronarzędzi CELMA S. A.

Ul. Papiernicza 7; 92-312 Łódź, POLSKA

OCHRONA ŚRODOWISKA



Elektronarzędzie, jego wyposażenie i opakowanie po zakończeniu użytkowania należy oddać do powtórnego przetworzenia materiałów.

Nie wolno wyrzucać do pojemników na odpady komunalne. O tym informuje symbol przekreślonego kontenera kołowego umieszczony na produkcie. Zgodnie z Ustawą z dn. 29 lipca 2005r. o użytym sprzęcie elektrycznym i elektronicznym (t.j. Dz. U. z 2013, poz. 1155) informujemy, iż użyty sprzęt elektryczny i elektroniczny może zawierać niebezpieczne składniki, które mogą powodować negatywny wpływ na środowisko, a także na zdrowie ludzi. Zabronione jest umieszczanie użytego sprzętu elektrycznego i elektronicznego i użytych akumulatorów z innymi odpadami o czym informuje znak przekreślonego kontenera kołowego na odpady. Tak oznaczony sprzęt podlega selektywnej zbiórce w wyznaczonych punktach. Gospodarstwo domowe spełnia istotną rolę w przyczynianiu się do ponownego użycia i odzysku, w tym recyklingu użytego sprzętu poprzez przestrzeganie zasad selektywnej zbiórki. Sposób gromadzenia użytego sprzętu jest zgodny z w/w Ustawą, obowiązki z niej wynikające przejęła w imieniu przedsiębiorcy Organizacja Odzysku.

Szczegóły przyjętego systemu zbierania udostępnione są na stronie internetowej firmy

www.celmapowertools.com.pl

www.celma.com.pl

SERWIS I NAPRAWA

NAPRAWY GWARANCYJNE WYKONUJE WYŁĄCZNIE

SERWIS FABRYCZNY

43-440 GOLESZÓW, ul. Przemysłowa 10,

tel/fax 0338527224

Wykonuje również odpłatnie naprawy pogwarancyjne serwis@celma.com.pl

Wykaz punktów serwisowych pogwarancyjnych znajduje się na stronie internetowej firmy:

www.celmapowertools.com.pl

www.celma.com.pl



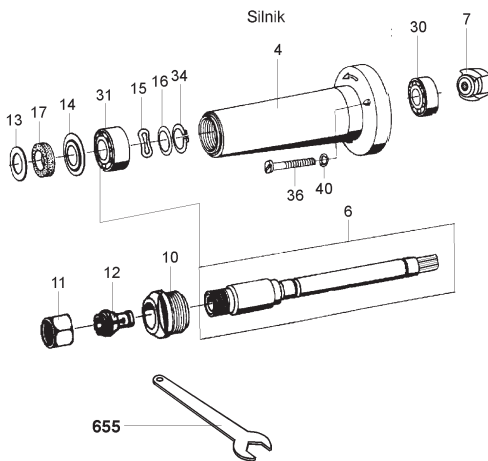
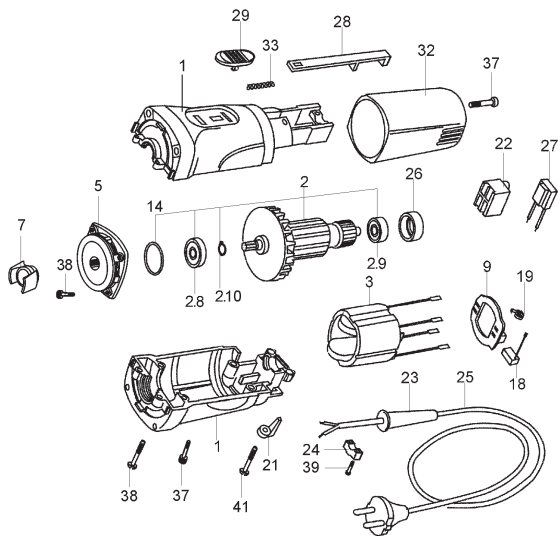

Głowica

SCHEMAT ELEKTRYCZNY

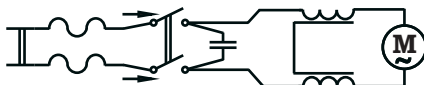

Poz.	Nazwa części	Numer rysunku lub indeksu	Szt/Wyrób
1	KORPUS SILNIKA- ZESPÓŁ	1260-000-164	1
2	WIRNIK KOMPLETNY PRAa 40C	C-34079	1
2.8	ŁOŻYSKO KULKOWE 609 T1DDMC5E J EA3L	0631-111-018	1
2.9	ŁOŻYSKO KULKOWE 607T1XDDW1CG19E J EA3L6	0631-111-011	1
2.10	PIERŚCIEN OSADCZY SPRĘŻYN Z 9	0639-361-009	1
3	STOJAN KOMPLETNY PRAa 40C	C-34080	1
4	KORPUS GŁOWICY-ZESPÓŁ	C-34086	1
5	TARCZA ŁOŻYSKOWA	C-34072	1
6	WRZECIONO	C-34081	1
7	TARCZA SPRZĘGŁA	C-47547	2
8	PIERŚCIEN USZCZELNIAJĄCY 20x1,5	1373-119-005	1
9	SZCZOTKOTRZYMACZ - ZESPÓŁ	1119-120-029	1
10	NAKRETKA M 28x1	C-33207	1
11	NAKRETKA M 16x1	C-45241	1
12	TULEJKA ZACISKOWA D6	C-45806	1
13	PODKŁADKA 20/12,2x1,5	C-43070	1
14	PODKŁADKA TALERZOWA 26x0,5	C-43068	1
15	PODKŁADKA SPRĘŻYSTA 16x0.3	C-45133	1
16	PODKŁADKA 16/10x0.3	C-45136	1
17	USZCZELKA 20/12.2x3	2026-430-041	1
18	SZCZOTKA	0642-621-377	2
19	SPRĘŻYNA SPIRALNA 3x0,3-II	0652-620-459	2
21	BLOKADA ŁĄCZNIKA	C-48031	1
22	ŁĄCZNIK PRF5	0642-621-374	1
23	ODGIĘTKA 8x95	1260-000-064	1
24	ODCIĄŻKA 4x3,5	1362-215-002	1
25	SZNUR PRZYŁĄCZENIOWY NR 9 4,5m	1136-922-070	1
26	WKŁADKA ŁOŻYSKA 19x7,5	1373-121-018	1
27	KONDENSATOR WXP-224K-03	1158-123-093	1
28	CIĘGNO PRAg 125AEO	C-47144	1
29	PRZESUWKA PRAg 125AEO	C-47143	1
30	ŁOŻYSKO KULKOWE 608T1XZZ1MC4E TD EA3LJ	0631-111-022	1
31	ŁOŻYSKO KULKOWE 6000 ZZ1C3E TD EA3LJ	0631-112-022	1
32	OSŁONA TYLNA	1260-000-146	1
33	SPRĘŻYNA 0,6/4x23	0652-620-135	1
34	PIERŚCIEN OSADCZY SPRĘŻYN Z 10	0639-361-010	1
36	WKRĘT M4x18- 5.8-B-Fe/Zn5	0653-331-025	3
37	WKRĘT DO TWORZYW TW 4x16 KB/1	0653-340-123	5
38	WKRĘT DO TWORZYW TW 4x19 KB/1	0653-340-138	8
39	WKRĘT DO TWORZYW TW 4x13 KB/1	0653-340-126	2
40	PODKŁADKA SPRĘŻYSTA 4.1 Fe/Zn5	0653-191-003	3
41	WKRĘT DO TWORZYW TW 4x22 KB/1	0653-340-114	1
800	UCHWYT SZLIFIERSKI PRAa 40II	C-40716	1
655	KLUCZ PŁASKI S17 DŁUG 145-8.651	0643-242-016	1

Fabryka Elektronarzędzi Celma S. A.
ul. Papiernicza 7, 92-312 Łódź
tel. 48 (42) 677 78 15
fax 48 (42) 254 69 61
email: bok@celma.com.pl